

# ROBINET A TOURNANT SPHERIQUE 765 XS

## CARACTERISTIQUES

Le robinet à tournant sphérique 2 voies 765 XS est destiné au sectionnement automatique des réseaux de fluides haute température comme la vapeur saturée jusqu'à 15 bar. De construction 3 pièces à tirants extérieurs, il est facilement démontable pour entretien. Le robinet est à passage intégral, dispose d'un dispositif antistatique et d'une double étanchéité au presse-étoupe. Il est homologué CE, ATEX, sécurité feu et TA-LUFT.

## MODELES DISPONIBLES

Diamètres DN 15 à DN 100

Raccordement à brides PN40 RF

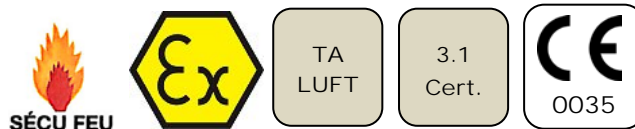

## LIMITES D'EMPLOI

Pression du fluide : PS	40 bar (20°C)
Température du fluide : TS	-25°C / +220°C
Utilisation sur la vapeur	15 bar / +200°C

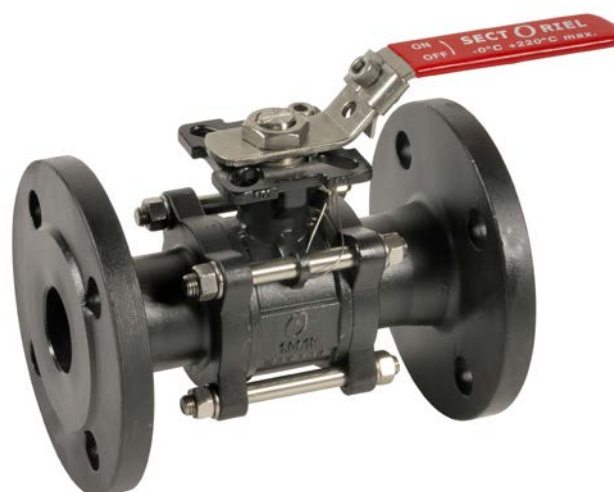
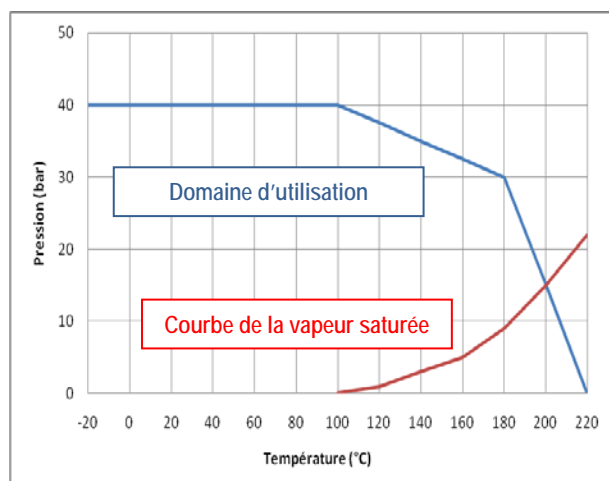

## DIRECTIVES ET NORMES DE CONSTRUCTION

	Norme	ON		Norme
Directive CE pression 97/23	DN 15 à DN 25 : non soumis		Test final	EN 12266
	DN 32 à DN 100 : catégorie III	TÜV 0035	Certificat matière	EN 10204
Dimensionnement	EN 12516-1		Racc. motorisation	ISO 5211
Nuances des aciers	EN 1503-1		Sécurité feu	API 607/5 – ISO 10497-5
Directive ATEX	II 2G/D Tx zones 1,2,21 et 22	SIRA 0518	EN 13463-1 et 5	

Informations données à titre indicatif et sous réserve de modifications éventuelles

	SECTORIEL S.A. 45 rue du Ruisseau 38290 SAINT QUENTIN-FALLAVIER – FRA NCE Tél : +33 4 74 94 90 – Fax : +33 4 74 94 13 95 <a href="http://www.sectoriel.fr">www.sectoriel.fr</a> / Email : <a href="mailto:sectoriel@sectoriel.fr">sectoriel@sectoriel.fr</a>	Nbr. pages	4
		Ref.	FT2713
		Rev.	0
		Date	05/2012

# ROBINET A TOURNANT SPHERIQUE 765 XS

## CONSTRUCTION

Item	Désignation	Matière	Item	Désignation	Matière
1	Corps	1.0619	12	Ecrou	Inox 304
2	Embouts	1.0619	13	Buttée	Inox 304
3*	Sièges	PTFE+50% inox	14	Manchon	PVC
4	Sphère	CF8M / 316	15	Tirants	Inox 304
5	Axe	Inox 316	16	Rondelle	Inox 304
6*	Joint de corps	Graphite	17	Ecrous	Inox 304
7*	Rondelle	PTFE+15%GF	18*	O-ring	FPM
8*	Garniture	Graphite	19	Frein d'écrou	Inox 304
9	Entretoise	Inox 301	20	Anti-statique	Inox 316
10	Rondelle B.	Inox 301	21	Ressort	Inox 304
11	Levier	Inox 304			

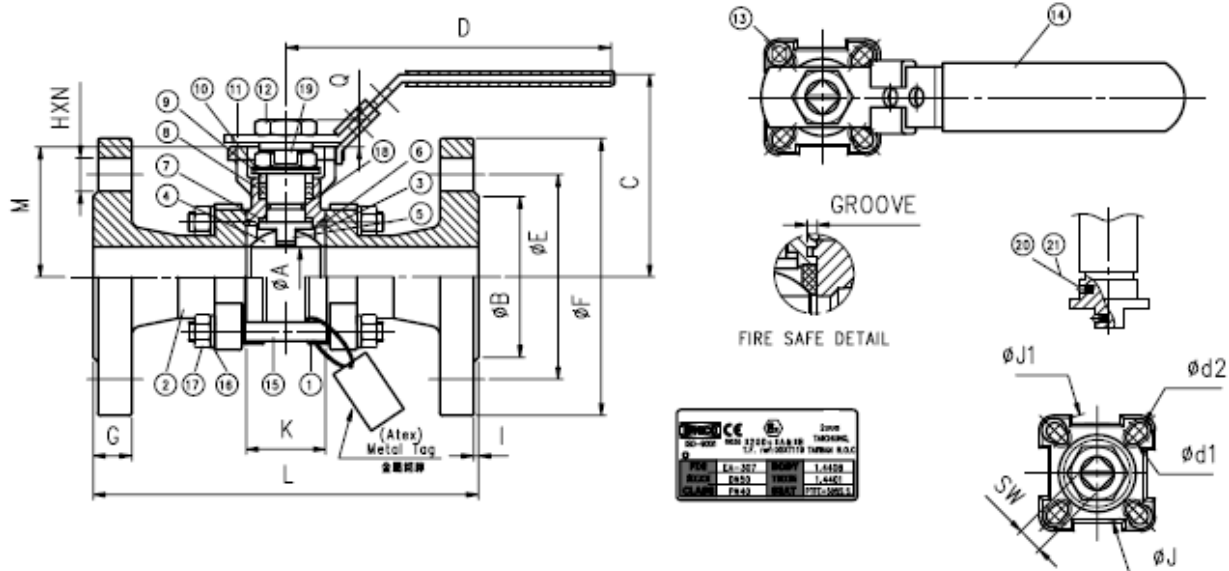

## DIMENSIONS (mm)

DN	A	B	C	D	E	F	SW	d1	d2	M	Q	K	L
15	16	45	70.9	125	65	95	9	6	6	42.3	8	25.2	130
20	20	58	73.4	125	75	105	9	6	6	44.8	8	27.2	150
25	24.5	68	84.1	150	85	115	11	6	7	54	12	33	160
32	32	78	89.3	150	100	140	11	6	7	59.2	12	41.2	180
40	38	88	109.5	165	110	150	14	7	9	73.5	14.8	49.3	200
50	50	102	118.9	165	125	165	14	7	9	82.9	14.8	63.6	230
65	65	122	155	300	145	185	17	9	11	107	17.1	82.1	290
80	80	138	165	335	160	200	17	9	11	117.3	17.1	95.8	310
100	100	162	180	335	190	235	17	9	11	132.3	17.1	117.8	350

Informations données à titre indicatif et sous réserve de modifications éventuelles

	SECTORIEL S.A. 45 rue du Ruisseau 38290 SAINT QUENTIN-FALLAVIER – FRA NCE Tél : +33 4 74 94 90 – Fax : +33 4 74 94 13 95 <a href="http://www.sectoriel.fr">www.sectoriel.fr</a> / Email : sectoriel@sectoriel.fr	Nbr. pages	4
		Ref.	FT2713
		Rev.	0
		Date	05/2012