

Art. 5975-5976-5977-5978 Instrukcja przekładni głównej

Art. 5975-5076-5977-5978 Operator przekładni



Zastosowania

Obsługa zaworów przy pomocy ręcznych kół staje się trudniejsza w miarę wzrastania obliczeniowego ciśnienia różnicowego lub wielkości nominalnej.

Gdy to nastąpi lub gdy wymaga tego zarówno wymiar jak i wartość ciśnienia, stosuje się przekładnię główną, która umożliwia otwieranie i zamykanie zaworu.

Zazwyczaj stosuje się przekładnie zębate stożkowe, które umieszczone są w skrzyni lub obudowie, aby zapobiec odniesieniu obrażeń przez operatora, jak również by zapobiec uszkodzeniom komponentów wewnętrznych, które zostały spowodowane kontaktem z przedmiotami mogącymi utrudnić jej funkcjonowanie.



GENEBRE S.A.

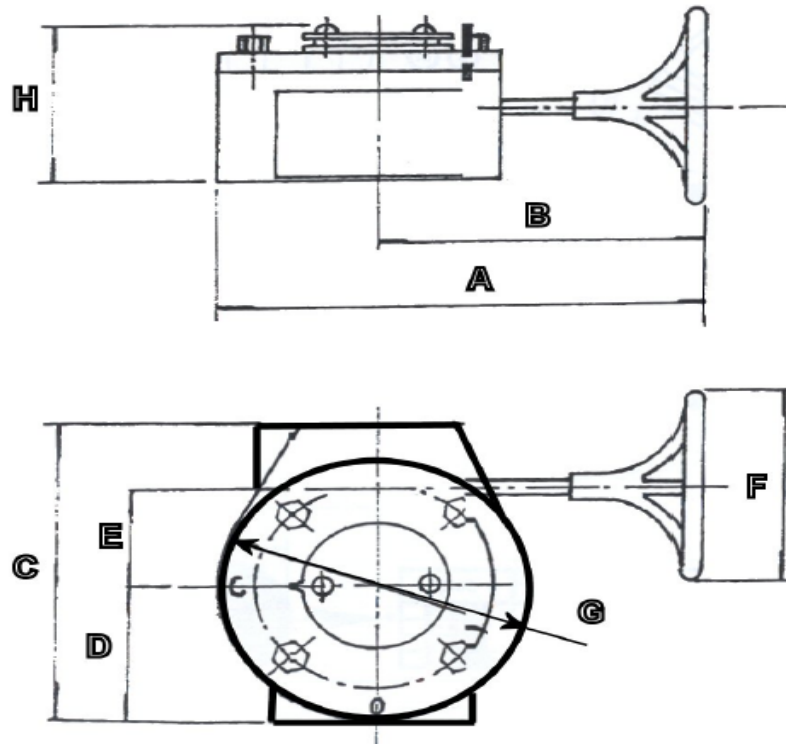

Nr ref.	Typ	Moment obrotowy	Wymiary (mm)								Ciężar (kg)
			A	B	C	D	E	F	G	H	
5975	DN 50-150	300	210	155	127	54	45	200	105	70	3,03
5976	DN 200-250	750	310	232	180	79	64	280	153	83	10,00
5977	DN 300	1200	341	253	200	85	85	280	210	83	11,08
5978	DN 500	2000	445	315	290	140	120	400	265	120	29,00

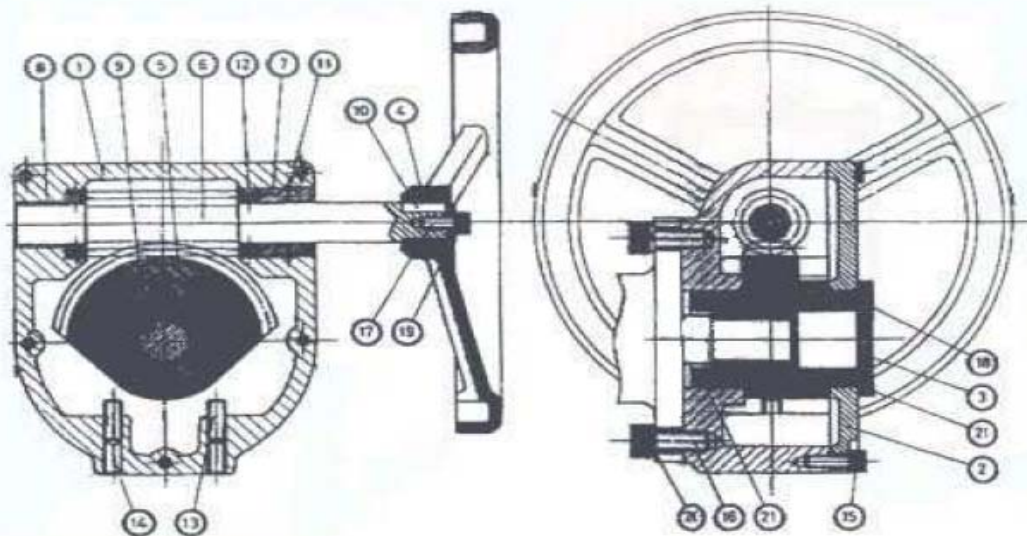

Nr	Nazwa	Materiał	Obróbka powierzchni
1	KORPUS	ŻELIWO	POMALOWANY
2	POKRYWA	ŻELIWO	POMALOWANA
3	PŁYTA WSKAŹNIKA	STAL	-
4	POKRĘTŁO KOŁOWE	ŻELIWO	POMALOWANE
5	WYPUKŁOŚCI	ŻELIWO SFEROIDALNE	-
6	ŚRUBA	STAL F 114	-
7	ŁOŻYSKO	BRAŹ	-
8	ŁOŻYSKO	BRAŹ	-
9	KLIN POPRZECZNY	STAL	-
10	KLIN POPRZECZNY	STAL	-
11	MOCOWANIE	STAL	-
12	ŁOŻYSKO	STAL	-
13	PRĘT GWINTOWANY	STAL	OKSYDOWANY
14	PRĘT GWINTOWANY	STAL	OKSYDOWANY
15	ŚRUBA	STAL	OKSYDOWANA
16	ŚRUBA	STAL	OKSYDOWANA
17	ŚRUBA	STAL	OKSYDOWANA
18	ŚRUBA	STAL	CYNKOWANA
19	PODKŁADKA	STAL	CYNKOWANA
20	PODKŁADKA SPRĘŻYSTA	STAL	OKSYDOWANA
21	O-RING	NBR	-

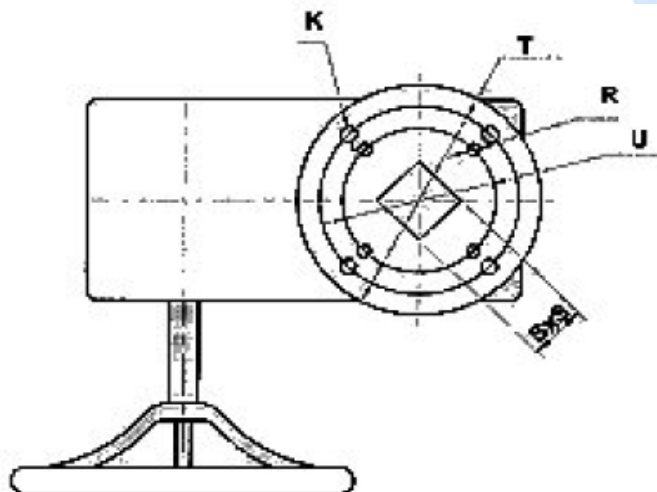

Nr ref.	Typ	Moment obrotowy	Wymiary (mm)				
			S x S	T	U	K	R
5975	DN 50-150	300	22 x 22	-	F 07	-	M 8
5976	DN 200-250	750	22 x 22	F 10	F07	M 10	M 8
5977	DN 300	1200	22 x 22	F 10	-	M 10	-
5978	DN 500	2000	27 x 27	F 14		M 16	

Montaż

Normy, obejmujące normy Stowarzyszenia Producentów ds. Normalizacji (MSS), SP101 oraz normy 5210 i 5211 Międzynarodowej Organizacji Normalizacyjnej (ISO) określają rozstaw śrub i wymiary napędów dla siłowników oraz odpowiadającą im wielkość momentu obrotowego zaworu.

Siłowniki wyprodukowane z podstawą montażową MSS lub ISO charakteryzować się będą standardowym rozstawem śrub, który eliminuje konieczność projektowania odpowiedniego osprzętu montażowego dla określonej wielkości i typu zaworu.